

HELMHOLTZ GYMNASIUM

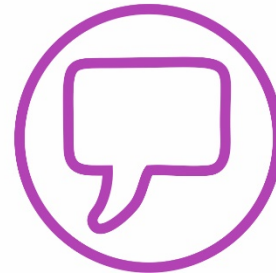

MUSIK



SPANISCH



NWT

Profilwahl Klasse 7

Klasse
5
6
7

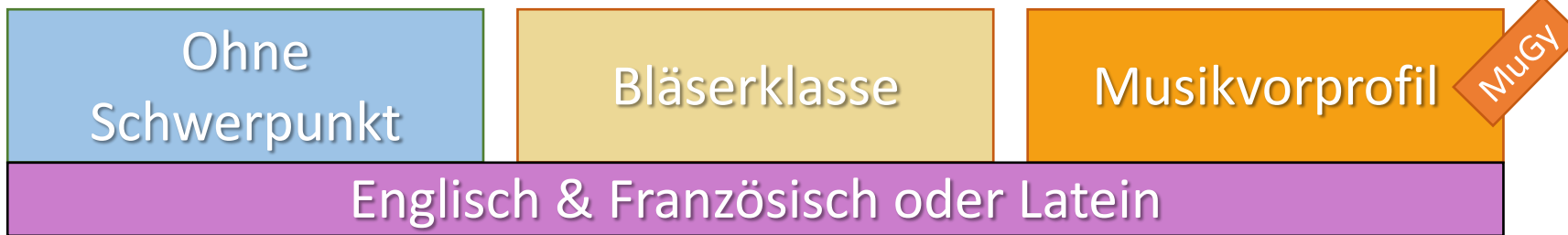

PROFILWAHL

Klasse
8
9
10



JAHRGANGSSTUFE 1 & 2

	7a + 7c	7b	7d + 7e
	Ohne Schwerpunkt	Bläser	Musikvorprofil
Klasse 5	Englisch	Englisch + Instrumentalunterricht	Englisch + verstärkter Musikunterricht
Klasse 6	Latein oder Französisch	Latein oder Französisch + Instrumentalunterricht	Latein oder Französisch + verstärkter Musikunterricht
Klasse 7	Latein oder Französisch	Latein oder Französisch	Latein oder Französisch + verstärkter Musikunterricht
Profilwahl	<p>Jede Schülerin, jeder Schüler kann jedes Profil wählen.</p> <p>Wer bisher nicht im Musikvorprofil war und das Musikprofil wählen will, muss eine Aufnahmeprüfung machen.</p>		
	<p>Naturwissenschaftliches-Profil (NwT-Zug) / Sprachliches Profil (Spanisch-Zug) / Musikprofil (Musikzug)</p>		



Naturwissenschaftliches Profil

NwT-Zug

Keine 3.FS

NwT Kernfach

Teilnahme an Ensembles bei Eignung möglich



Sprachprofil

Spanisch-Zug

3. Fremdsprache

Spanisch Kernfach



Musikprofil

Musik-Zug

Keine 3. FS

Musik Kernfach



+ Ensemblepflicht

Klasse
8 - 10

Kurs-
stufe
1 & 2

Kurssystem der Oberstufe

Jede(r) SuS kann im Rahmen der Bestimmungen seine Kurse wählen.

	Klasse 8	Klasse 9	Klasse 10
Physik	2	2	2
Chemie	2	2	2
Biologie		2	2
<hr/>			
Spanisch 	4	4	4
Musik	1	1	1
NWT 	4	4	4
Musik 	4	4	4

Naturwissenschaft und Technik (NwT)

- Bio (9 & 10), Chemie, Physik wie in den anderen Profilen
- 4 Stunden neues Kernfach NwT in der Woche
- Schwerpunkte innerhalb NwT:
 - Entwickeln: Planen, Konstruieren, Problemlösen
 - Versuch und Irrtum
 - Selbstorganisation und Teamwork
- 4 Klassenarbeiten (oder 3 + 1 Alternative)



Was zeichnet NwT aus?

Inhaltliche Ebene

- ✓ Fächerübergreifend
- ✓ Hoher Praxisbezug
- ✓ Ermöglicht individuelle Schwerpunkte
- ✓ Produktentwicklung und kritische Reflexion

Methodische Ebene

- ✓ Projektorientiertes Arbeiten:
Projektmanagement
- ✓ Hohes Maß an praktischen und selbständigen Arbeitsphasen
- ✓ Lehrer als Lernbegleiter



Inhalte

Klasse 8

- Basiskurs & erstes Werkstück
- Arduinomaschine
- Konstruktion Modellkran
oder -brücke

Klasse 9

- Forschungsaufgabe
- Konstruktion eines Minibots
- Verfahrenstechnik
- Medizintechnik

Klasse 10

- Energie
- Konstruktion Windpumpe
- Mobilität (Herstellung von Bioethanol)

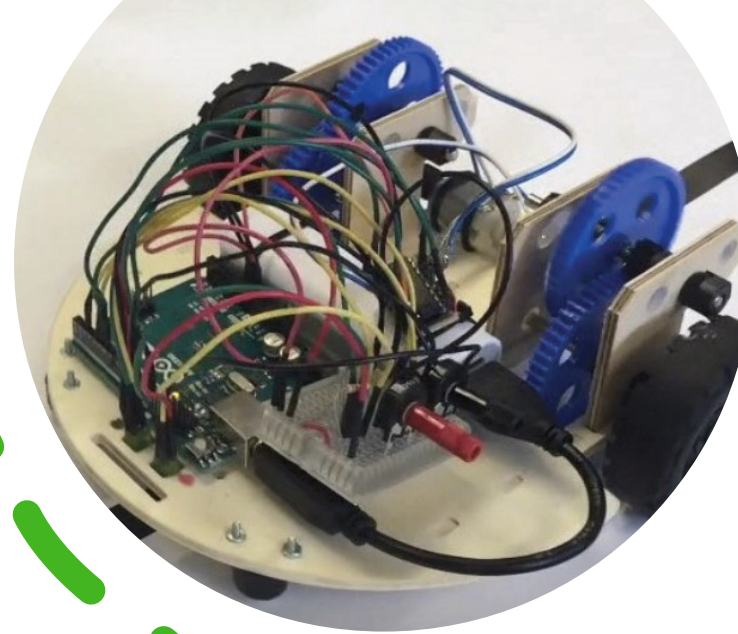

Passt NwT zu mir?

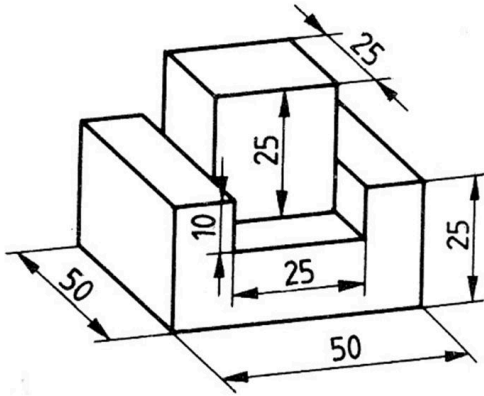

geben

nehmen

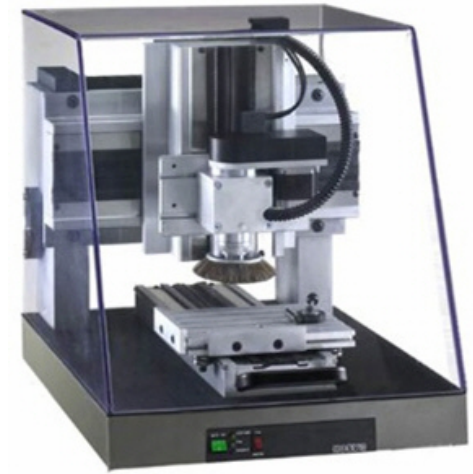

- Spannend und alltagsnah
- Exkursionen/Wettbewerbe (Daimler, MiRO, KIT...)
- Tolle Atmosphäre im Unterricht

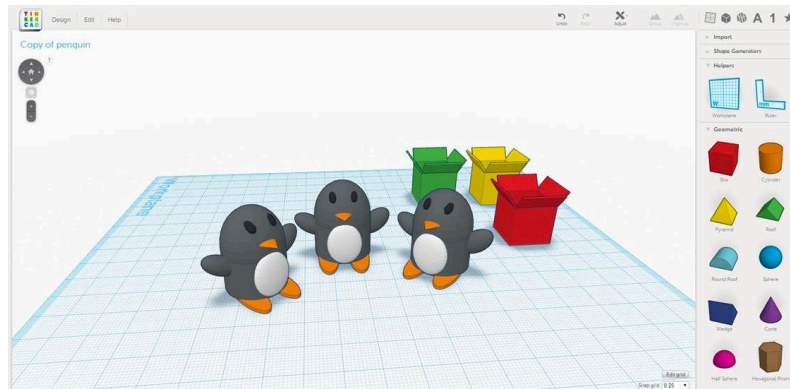

- Hohes Maß an Eigenverantwortung
- Gewissenhafter Umgang mit techn. Geräten und Werkzeug
- Techn. Interesse/ (gute) mathematische Vorkenntnisse

Spanisch

- Bio (9 & 10), Chemie, Physik wie in den anderen Profilen
- 4 Stunden neues Kernfach Spanisch in der Woche
- 4 Klassenarbeiten und zahlreiche (Vokabel-) Tests



Warum Spanisch?

Landes-
sprache in 21
Ländern

Kommunikations-
sprache in UNO
und EU

Weltsprache

Position	Sprache	Sprecherzahl
1	Englisch	1.500 Millionen
2	Chinesisch	1.100 Millionen
3	Hindi	650 Millionen
4	Spanisch	420 Millionen
5	Französisch	370 Millionen
10	Deutsch	185 Millionen
20	Italienisch	70 Millionen

Quelle: www.weltsprachen.net (Stand 2021)

Hola



12. wichtigster
Handelspartner



Land der
Kaninchen?

Voraussetzungen?

- Fremdsprachenkompetenzen bereits vorhanden und eingeübt
- Übereinstimmung in Aussprache und Rechtschreibung einfach zu sprechen und zu schreiben
- Schnelle Fortschritte
- Schnelle Erfolgserlebnisse



Inhalte?

- Zugang zur Geschichte und Kultur
- Interkulturelles Lernen
- Sensibilisierung für fremde Lebensweisen und Wertvorstellungen
- Abwechslungsreiche Methoden: Lektüren, Filme und Musik

Erwartungen?

- Bereitschaft regelmäßig Vokabeln und Grammatik zu lernen
- Kommunikationsbereitschaft und -fähigkeit
- Freude am Verfassen von Dialogen, Texten, Briefen...
- Interesse an fremden Ländern und Kulturen

Musik

- Bio (9 & 10), Chemie, Physik wie in den anderen Profilen
- 4 Stunden Kernfach Musik in der Woche
- Pflicht zur Teilnahme an einem Ensemble
- 4 Klassenarbeiten und einmal im Jahr ein Vorspiel



Was macht man da?



- ... man beschäftigt sich intensiv mit Musikwerken, ihren Komponisten und ihrer Entstehungszeit.
- ... man lernt, genau zuzuhören und entdeckt so viele spannende Details.
- ...man beschäftigt sich auch mit Musiktheorie und Gehörbildung, was für das Verstehen von Musik, aber auch für die Musizierpraxis sehr hilfreich ist.
- ...man musiziert viel gemeinsam im Unterricht: es wird in der Klasse mehrstimmig gesungen und auch im Klassenorchester gespielt.



Kann da jedeR teilnehmen?



- Grundsätzlich ja! Auch diejenigen, die vorher nicht im Musikvorprofil waren.
- Voraussetzung ist, dass ihr auch außerhalb der Schule Instrumental- oder Vokalunterricht habt.
- Ganz besonders wichtig ist aber, dass ihr Lust habt, euch etwas näher mit Musik zu beschäftigen und gemeinsam Musik zu machen (egal, ob im Ensemble, von denen jeder eines besucht, oder im Klassenverband)
- Keine Angst: niemand muss sein Profi auf seinem Instrument oder in der Musiktheorie sein.



Was ist besonders attraktiv?



- Das gemeinsame Musizieren und das gemeinsame Interesse an der Musik sorgen dafür, dass man als Klasse sehr eng zusammenwächst. Die **Klassengemeinschaft** ist daher in der Regel sehr gut.
- In Klasse 10 wird die sogenannte **Chormentorenausbildung** gemacht: da lernt man mit System und Methode, vor einer Gruppe zu stehen und diese musikalisch anzuleiten. Das bringt einen nicht nur musikalisch, sondern insbesondere auch im Auftreten und als Persönlichkeit weiter. Genauso wie die Vorspiele, die man jedes Jahr macht.



Zeit für Ihre/Eure Fragen



HELMHOLTZ GYMNASIUM

